

Framesets for JMA Connectors Instructions

⚠ WARNING

Read these instructions, the Press Tool Operator's Manual and the connector manufacturer's installation instructions carefully before using the press tool attachments. Failure to understand and follow the contents of all instructions may result in extensive property damage, severe personal injury, or death.

SAVE THESE INSTRUCTIONS!

If you have any question concerning this RIDGID® product:

- Contact Ridge Tool Technical Service Department at rttechservices@emerson.com, or in the U.S. and Canada call (800) 519-3456.

Call JMA at 315-431-7200 if you have any questions regarding connectors or cables.

Pressing Tool Safety

- **Always wear eye protection.** Protect your eyes from dirt and other foreign objects.
- **Only use a RIDGID Compact Press Tool with RIDGID Press Tool Attachments.** Other uses or modifying the attachments for other applications may damage the press tool, damage the attachments and/or cause personal injury.
- **Keep your fingers and hands away from press tool attachments during pressing cycle.** Your fingers or hands can be crushed, fractured or amputated if they become caught between the parts of the pressing frame.
- **Never attempt to repair a damaged press tool attachment.** An attachment that has been welded, ground, drilled or modified in any manner can shatter during pressing resulting in serious injury. Discard the entire damaged attachment. Replace with a new attachment. Never replace individual components except for springs or retaining rings. Failure to replace the entire press tool attachment may result in component failure and serious injury.

Description

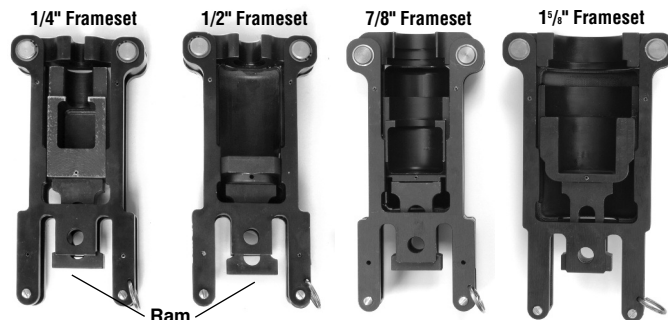

Figure 1 – 1/4" Frameset, 1/2" Frameset, 7/8" Frameset and 1 1/8" Frameset

The RIDGID Framesets for JMA Connectors, when used with a RIDGID Compact Press Tool, are designed to axially press electrical connectors onto cable creating a reliable connection. When the trigger switch on the press tool is depressed, an internal motor powers a hydraulic pump which forces fluid into the cylinder of the tool, forcing the ram forward and applying thousands of pounds of force onto the specially designed connector.

The entire cycle duration is only 4 to 8 seconds. Once the cycle begins, the ram will not retract unless the connection is completed or the pressure release button on the side of the tool is depressed.

NOTE: Only the 1/2" frameset offers interchangeable inserts that are specifically designed to press different styles of connectors.

Inspection/Maintenance

1. The frameset should be inspected daily for obvious cracks, excessive wear or other damage. If any cracks, excessive wear or signs

of damage are found, the attachment should be discarded and replaced.

⚠ WARNING An attachment that has been welded, ground, drilled or modified in any manner can shatter during pressing, resulting in severe injury or death. Discard and replace damaged attachments.

2. Inspect the pressing surfaces daily for dirt, rust or debris. If required, clean the pressing surfaces with medium-heavy steel wool or a very fine grade ScotchBrite® metal polishing pad (ScotchBrite® is a registered trademark of the 3M Company).
3. Lubricate the guide rails on the frameset with grease as needed to maintain smooth sliding of the head in the pressing frame.

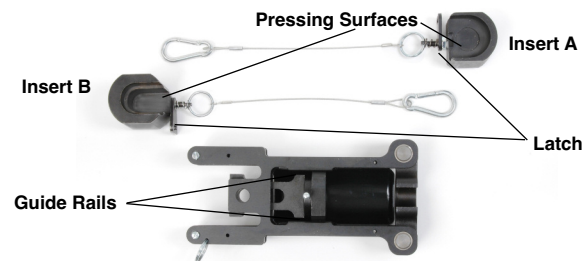

Figure 2 – Pressing Surfaces and Guide Rails

Lanyard Attachments

When climbing towers, the press tool, the Frameset for JMA Connectors and its inserts should can be secured with lanyards.

Separate lanyards should be used for the insert, frameset and press tool.

⚠ WARNING Failure to separately secure the insert, frameset and press tool may allow the unsecured component to fall causing injury or death.

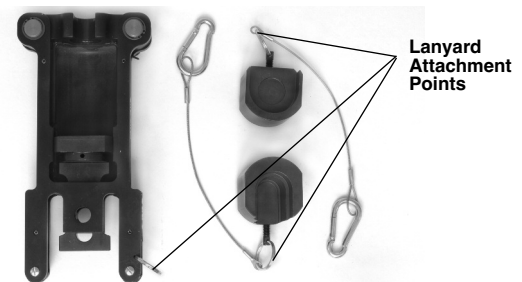

Figure 3 – Lanyard Attachment Points

Operating Instructions Insert Change Out (1/2" Frame Only)

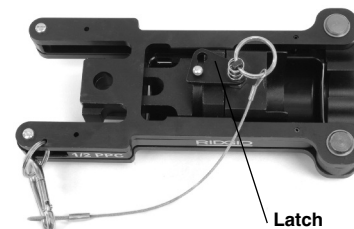

Figure 4 – Insert Latched in Place

1. Open latch. Remove the insert from the frame by pushing the insert towards the front of the tool.
2. Place the desired insert in the frame. Push the insert until it snaps into place.
3. Lock the insert in place with the latch. (See Figure 4)

Connector Pressing

1. Prepare the cable and connector in accordance with JMA's instructions.
2. Verify the correct frameset and insert (1/2" frameset only; insert A, B, C or D per JMA's instruction) for the connector being pressed is installed in the frameset. Install the frameset in the press tool in accordance with the press tool operator's manual.
3. Push the connector into the frameset.
4. Verify that the connector is properly nested within the counter bore of the frameset.



Figure 5 – Connector Properly Nested In the Frame's Counterbore

5. Squeeze the trigger on the press tool and complete the connection.

⚠️ WARNING To avoid pinch point injuries, keep fingers away from the frameset during pressing.

6. Remove the connector. Inspect the connection to verify it is complete and correct per JMA's instructions.

Utilisation des gabarits de sertissage pour connexions JMA

⚠️ AVERTISSEMENT

Familiarisez-vous avec les instructions ci-présentes, le manuel d'utilisation de la sertisseuse et les instructions fournies par le fabricant des connecteurs avant d'utiliser ces accessoires. L'incompréhension ou non respect de l'ensemble de ces consignes risquerait d'entraîner d'importants dégâts matériels et des blessures corporelles graves, voire potentiellement mortelles.

CONSERVEZ CES INSTRUCTIONS !

Pour toutes précisions visant de produit RIDGID® :

- Consultez les services techniques de Ridge Tool par mail adressé à rttechservices@emerson.com, ou, à partir des États-Unis et du Canada, en composant le (800) 519-3456.

Veuillez adresser toutes questions éventuelles visant les raccords ou les câbles directement à JMA en composant le (315) 431-7200.

Sécurité de la sertisseuse

- **Portez systématiquement une protection oculaire.** Ceci afin de protéger vos yeux contre la saleté et les projections de débris.
- **N'utilisez que des accessoires RIDGID sur les sertisseuses RIDGID Compact.** D'autres utilisations ou la modification des accessoires en vue d'applications non prévues pourrait endommager l'appareil et les raccords, voire entraîner des blessures corporelles.
- **Écartez vos doigts et vos mains des accessoires durant le cycle de sertissage.** Vos doigts et vos mains pourraient être écrasés, brisés ou amputés par les éléments du gabarit.
- **Ne jamais tenter de réparer un accessoire de sertissage endommagé.** Tout accessoire qui a été soudé, meulé percé ou modifié d'une manière quelconque risque d'éclater en cours de sertissage et provoquer de graves lésions corporelles. Éliminez tout accessoire endommagé intégralement pour le remplacer par un nouvel accessoire. Outre les ressorts et bagues de retenue, ne remplacez jamais de pièces individuelles. À défaut de son remplacement intégral, l'accessoire de sertissage risquerait de faillir et provoquer de graves blessures corporelles.

Description

Utilisés en conjonction avec la sertisseuse RIDGID Compact, les gabarits de sertissage RIDGID pour connexions JMA permettent le sertissage axial des connecteurs de câble afin d'assurer une grande fiabilité de

connexion. Lorsque l'on appui sur la gâchette de la sertisseuse, son moteur interne entraîne une pompe hydraulique qui envoi du fluide dans le cylindre du gabarit, poussant le piston de ce dernier afin de comprimer un connecteur spécialement conçu sous des milliers de livres de pression.

Gabarit de sertissage Ø 1/4 po Gabarit de sertissage Ø 1/2 po Gabarit de sertissage Ø 7/8 po Gabarit de sertissage Ø 1 1/8 po

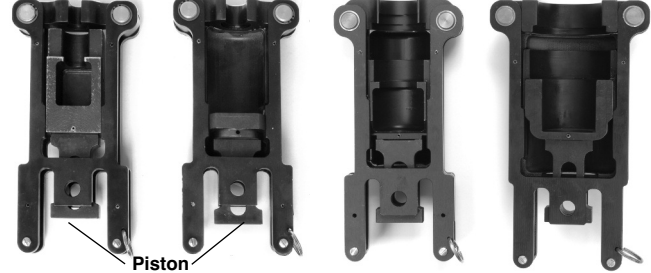

Figure 1 – Gabarits de sertissage Ø 1/4, 1/2, 7/8, et 1 1/8 pouces

Le cycle au complet ne prend que 4 à 8 secondes. Une fois le cycle entamé, le piston ne se retirera que lorsque la connexion est achevée ou que l'on appui sur le bouton de neutralisation d'urgence situé sur le flanc de l'appareil.

À noter que seul le gabarit de sertissage Ø 1/2 pouce comprend des inserts interchangeables prévus pour le sertissage de différents types de connecteurs.

Inspection et entretien

1. Les gabarits de sertissage doivent être examinés au quotidien pour signes apparents de fissuration, usure excessive ou autres anomalies. Le cas échéant, l'accessoire en question doit être éliminé et remplacé.

⚠️ AVERTISSEMENT Tout accessoire qui a été soudé, meulé, percé ou modifié d'une manière quelconque risquerait d'éclater en cours de sertissage et provoquer de graves lésions corporelles et potentiellement mortelles. Éliminez et remplacez tout accessoire endommagé.

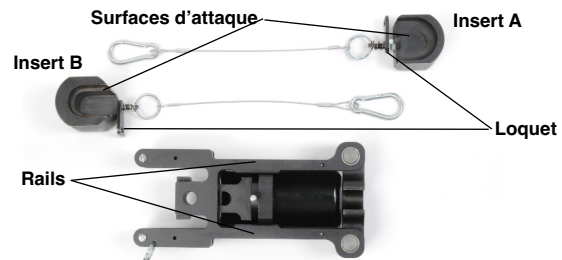

Figure 2 – Surfaces de sertissage et rails

2. Examinez les surfaces de sertissage au quotidien pour signes d'encrassement, de rouille ou de débris. Le cas échéant, nettoyez ces surfaces à l'aide soit de paille d'acier moyenne ou grosse, soit d'un tampon de polissage pour métaux ScotchBrite® très fin. (ScotchBrite® est une marque déposée de la société 3M.)
3. Au besoin, lubrifiez les rails du gabarit de sertissage avec de la graisse afin d'assurer le glissement approprié de la tête de sertissage à l'intérieur du gabarit.

Lanières

En cas d'escalade, la sertisseuse, les gabarits de sertissage JMA, les connecteurs JMA et leurs inserts devrait tous être attachés à des lanières.

Des lanières individuelles sont à prévoir pour les inserts, les gabarits de sertissage et la sertisseuse.

⚠️ AVERTISSEMENT À défaut d'être individuellement sécurisés, l'insert, le gabarit ou la sertisseuse, risque de tomber et provoquer des lésions potentiellement mortelles.

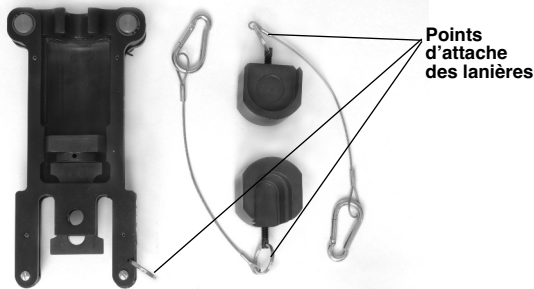

Figure 3 – Points d'attache des lanières

Mode d'emploi

Changement des inserts (gabarits Ø 1/2 po uniquement)

1. Retirez l'insert du gabarit en le poussant vers l'avant de l'appareil.
2. Placez l'insert sélectionné dans le gabarit. Poussez l'insert jusqu'à ce qu'il s'enclenche.
3. Servez-vous du loquet pour verrouiller l'insert en position (*se reporter à la Figure 4*).

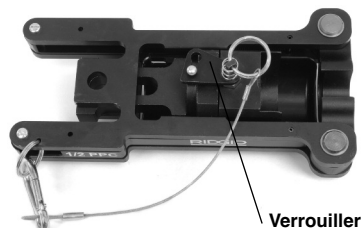

Figure 4 – Insert verrouillé

Sertissage des connecteurs

1. Déverrouiller. Préparez le câble et le connecteur selon les instructions de JMA.
2. Assurez-vous que le gabarit est équipé de l'insert approprié (gabarits Ø 1/2 po uniquement et en fonction du type de connecteur A, B, C ou D utilisé suivant les instructions JMA). Montez le gabarit sur la sertisseuse selon les instructions du mode d'emploi de la sertisseuse utilisée.
3. Insérez le connecteur dans le gabarit de sertissage.
4. Assurez-vous de la bonne assise du connecteur dans l'alésage du gabarit de sertissage
5. Appuyez sur la gâchette d'appareil pour achever la connexion.

⚠ ADVERTISSEMENT Ecartez vos doigts du gabarit de sertissage afin d'éviter les risques de pincement en cours d'opération.



Figure 5 – Connecteur correctement assis dans l'alésage du gabarit

6. Retirez le connecteur. Examinez la connexion en vous assurant qu'elle correspond bien aux critères de qualité cités dans les instructions JMA.

Modo de empleo del Armazón de Engarce para conectores marca JMA

⚠ ADVERTENCIA

Lea detenidamente estas instrucciones, las de la Selladora que utilizará, y las de instalación provistas por el fabricante del conector, antes de utilizar los accesorios de la Selladora. Pueden ocurrir cuantiosos daños materiales, lesiones personales graves y hasta muertes si no se comprenden y respetan todas las instrucciones.

¡GUARDE ESTAS INSTRUCCIONES!

Si tiene alguna pregunta acerca de este producto de RIDGID®:

- Llame al Departamento de Servicio Técnico de Ridge Tool desde EE.UU. o Canadá al (800) 519-3456 o escriba a rttechservices@emerson.com.

Llame a JMA al 315-431-7200 si tiene preguntas acerca de conectores y cables.

Seguridad de la Selladora

- **Use siempre anteojos de seguridad.** Proteja sus ojos del polvo, mugre y objetos foráneos.
- **Emplee solamente una selladora Compact de RIDGID con los accesorios de engarce RIDGID.** Usar los accesorios para otros fines o modificarlos para que efectúen otras funciones podrían hacerle daño a la Selladora, averiar los accesorios y/o causar lesiones personales.
- **Mantenga sus dedos y manos apartados de los accesorios de engarce durante el ciclo de engarce.** Sus dedos o manos pueden ser aplastados, fracturados o amputados si quedan atrapados entre las partes del armazón.
- **Nunca trate de reparar un accesorio de engarce que está dañado.** Un accesorio de engarce que ha sido soldado, afilado, perforado o modificado de alguna forma puede hacerse trizas durante su uso y causar lesiones graves. Deseche todo el accesorio; reemplácelo por uno nuevo. Nunca reemplace algún componente individual del accesorio salvo los resortes o aros de retención. Si no se reemplaza el accesorio completo se corre el riesgo de que falle y cause lesiones de gravedad.

Descripción



Figure 1 – Armazones de engarce de 1/4, 1/2, 7/8 y 1 1/8 pulgadas

El Armazón de Engarce RIDGID para conectores marca JMA –utilizado en conjunción con una Selladora Compacta RP-210 de RIDGID- sirve para engarzar o sellar axialmente un conector eléctrico sobre cable creando entre ellos una conexión fiable. Al oprimirse el gatillo de la Selladora, un motor interno propulsa una bomba hidráulica, la que inyecta líquido hacia el interior del cilindro de la herramienta. A su vez, esta acción impele al ariete o martillo hidráulico hacia delante, y aplica una fuerza de miles de libras sobre el conector especialmente diseñado.

El ciclo completo dura sólo 4 a 8 segundos. Una vez iniciado el ciclo, el ariete sigue su curso hasta que completa la conexión. El ariete se retrae únicamente si el operario oprime el botón de emergencia ubicado a un costado de la Selladora.

NOTA: El Armazón de Engarce de 1/2 pulgada es el único que ofrece piezas de inserción intercambiables, las cuales han sido diseñadas para engarzar conectores específicos de diversos tipos.

Inspección y mantenimiento

1. El Armazón de Engarce debe revisarse diariamente por si tiene grietas, desgaste excesivo o daños visibles. Si detecta cualquier grieta, desgaste excesivo o daños, debe desechar el armazón y reemplazarlo.

⚠ADVERTENCIA Un accesorio que haya sido soldado, afilado, perforado o modificado de alguna forma puede hacerse trizas durante la selladura o engarce y causar lesiones graves y hasta la muerte. Deseche y reemplace un accesorio dañado.

2. Revise a diario las superficies que efectúan el engarce por si tienen mugre, óxido o desechos. Si es necesario, límpielas con lana de acero semi-gruesa o una almohadilla limpia-metales súper fina de Scotch-Brite® (Scotch-Brite® es marca registrada de 3M Company).



Figura 2 – Superficies de Engarce y barras-guías

3. Lubrique con grasa las barras-guías laterales del armazón, cuando lo requieran, para facilitar el encajamiento del cabezal dentro del Armazón de Engarce.

Cordones de seguridad

Antes de encaramarse a torres o postes, el operario debe atar la Selladora, el Armazón de Engarce para conectores JMA y sus piezas de inserción con cordones de seguridad.

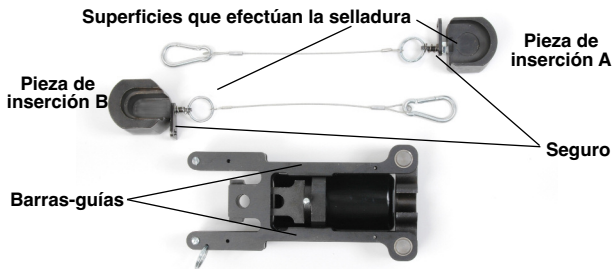
Las piezas de inserción, el Armazón de Engarce y la Selladora deben engancharse por separado a un cordón de seguridad.

⚠ADVERTENCIA El componente que no se haya atado o asegurado individualmente puede caerse y causar lesiones o la muerte.



Figura 3 – Agujeros para el enganche de cordones de seguridad

Instrucciones de funcionamiento

Reemplazo (en el armazón de 1/2 pulg. solamente) de la pieza de inserción

1. Seguro abierto. Extraiga la pieza de inserción desde el interior del armazón empujándola hacia la parte delantera del armazón.
2. Coloque la pieza de inserción que desea usar dentro del armazón. Empújela hasta que encaje en su sitio.
3. Trabe la pieza de inserción con el seguro. (Figura 4)

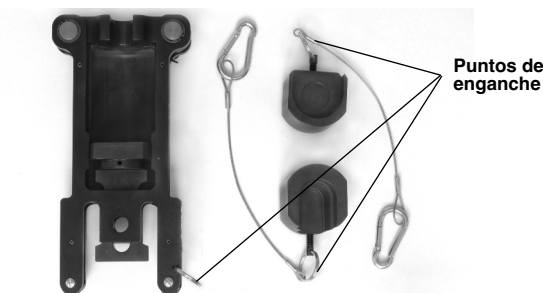

Figura 4 – Pieza de inserción trabada con el seguro

Engarce de la conexión

1. Prepare el cable y el conector de acuerdo a las instrucciones de la empresa JMA.
2. Cerciórese de que ha colocado dentro del armazón (el de 1/2 pulgada únicamente) la pieza de inserción correcta (la A, B, C o D, según las instrucciones de la compañía JMA) para el conector que se sellará. Instale el armazón en la Selladora como se indica en el manual de la Selladora.
3. Meta el conector en el armazón de engarce.
4. Verifique que el conector se encuentra bien asentado en el hueco escariado del armazón de engarce.

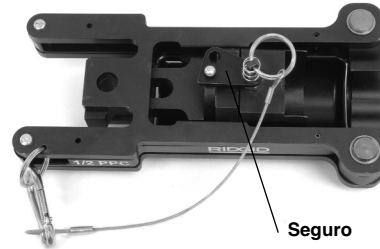

Figura 5 – Conector debidamente asentado en el hueco escariado del armazón

5. Apriete el gatillo de la Selladora y efectúe el engarce o conexión.

⚠ADVERTENCIA Mantenga sus dedos alejados del armazón durante el ciclo del engarce para evitar pinchazos o pellizcos.

6. Extraiga el conector. Inspeccione la conexión del cable en el conector para verificar que ha sido bien hecha, de acuerdo a las instrucciones de JMA.